

Examen VWO
2009

tijdvak 2
woensdag 24 juni
13.30 - 16.30 uur

natuurkunde 1,2 (Project Moderne Natuurkunde)

Bij dit examen hoort een bijlage en een uitwerkbijlage.

Dit examen bestaat uit 26 vragen.

Voor dit examen zijn maximaal 82 punten te behalen.

Voor elk vraagnummer staat hoeveel punten met een goed antwoord behaald kunnen worden.

Als bij een vraag een verklaring, uitleg, berekening of afleiding gevraagd wordt, worden aan het antwoord meestal geen punten toegekend als deze verklaring, uitleg, berekening of afleiding ontbreekt.

Geef niet meer antwoorden (redenen, voorbeelden e.d.) dan er worden gevraagd.

Als er bijvoorbeeld twee redenen worden gevraagd en je geeft meer dan twee redenen, dan worden alleen de eerste twee in de beoordeling meegeteld.

Opgave 1 Radarcontrole

Om de snelheid van een auto te meten kan de politie een radarapparaat gebruiken. Zie figuur 1.

Dit apparaat zendt gedurende enige milliseconden radargolven uit die door de rijdende auto worden teruggekaatst.

De golflengte van de uitgezonden radargolven is 9,0 mm.

Radargolven planten zich voort met de lichtsnelheid.

figuur 1

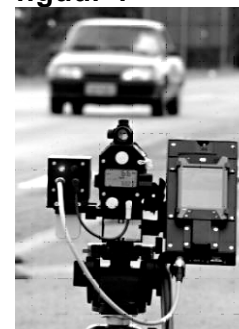

- 3p 1 Bereken de frequentie van de uitgezonden radargolven.

De teruggekaatste radargolven hebben een veel kleinere

amplitudo en een iets kleinere golflengte dan de uitgezonden radargolven.

- 2p 2 Geef voor beide veranderingen de oorzaak.

Om de snelheid van de auto te bepalen kan men de teruggekaatste golven laten interfereren met de uitgezonden golven. Hierbij ontstaat een samengestelde golf (zweving) waarvan de amplitudo varieert met een bepaalde frequentie.

In figuur 2 is zo'n zweving weergegeven.

figuur 2

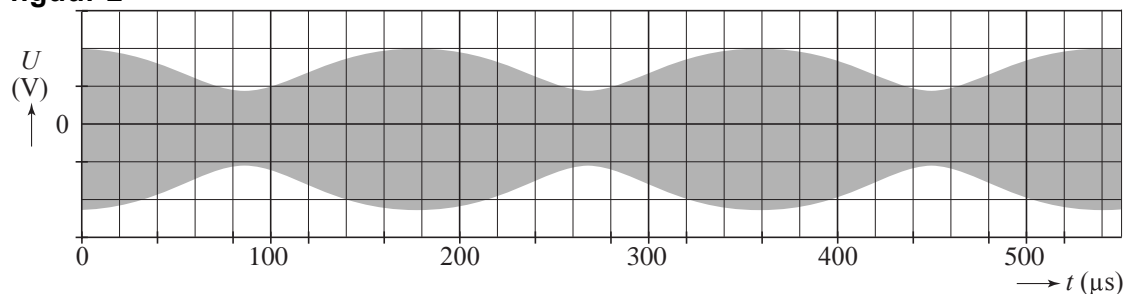

De frequentie waarmee de amplitudo varieert, is gelijk aan het frequentieverschil Δf tussen de uitgezonden golf en de teruggekaatste golf.

Voor het verband tussen Δf en de snelheid v van een auto die op grote afstand nadert, geldt de volgende formule:

$$\Delta f = \frac{2v}{\lambda}$$

Hierin is:

- Δf het frequentieverschil in Hz;
- v de snelheid van de auto in m s^{-1} ;
- λ de golflengte van de uitgezonden straling in m.

- 4p 3 Bepaal met behulp van figuur 2 de snelheid van de naderende auto in km h^{-1} .

Als de auto dichterbij het radarapparaat komt, is deze formule niet juist. Er moet dan gecorrigeerd worden voor het feit, dat de auto niet precies in de richting van het radarapparaat rijdt. Voor de snelheid v moet dan de component van de snelheid in de richting van het radarapparaat ingevuld worden.

- 2p **4** Leg uit of in dat geval de formule een te grote of een te kleine waarde voor de snelheid v geeft.

Bij een snelheid van 83 km h^{-1} geldt: $\Delta f = 5,1 \text{ kHz}$. Bij een frequentieverschil van $5,1 \text{ kHz}$ en hoger moet er een foto van de auto gemaakt worden. Dan gaat er een hoog signaal naar het fotoestel.

Dit kan gerealiseerd worden met de schakeling van figuur 3. Het signaal van figuur 2 wordt daarbij omgezet in een digitaal signaal met dezelfde frequentie als de verschilfrequentie Δf .

figuur 3

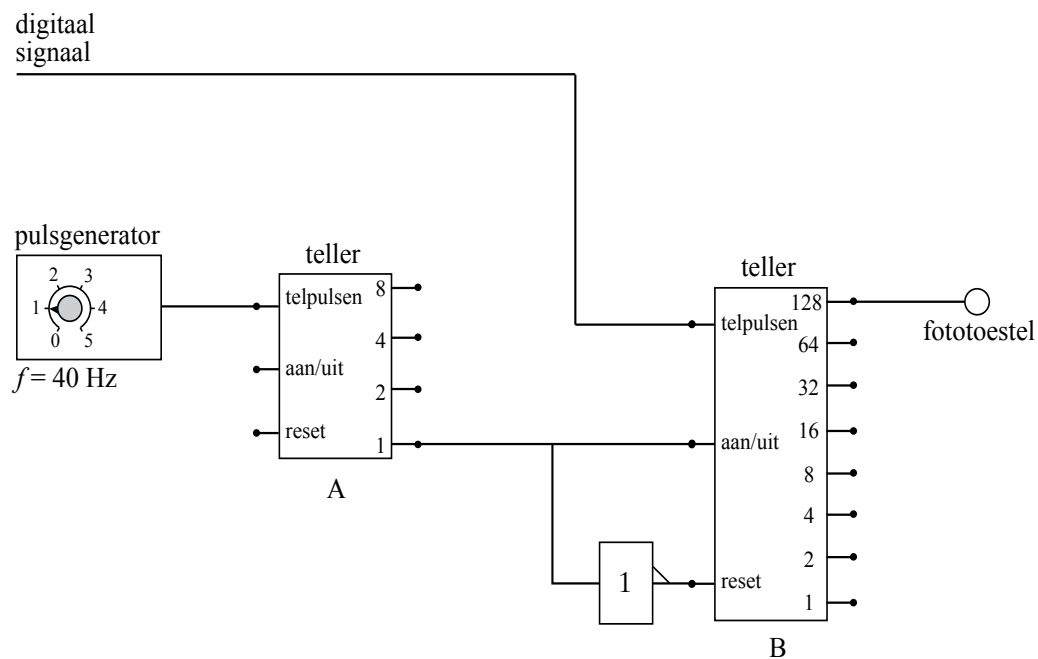

Deze schakeling zorgt ervoor dat teller B steeds, beginnend bij 0, gedurende $\frac{1}{40}$ seconde de pulsen van het digitale signaal van het radarapparaat telt.

- 3p **5** Leg dit uit aan de hand van de schakeling.
- 2p **6** Toon met een berekening aan dat bij een frequentie van $5,1 \text{ kHz}$ en hoger een hoog signaal naar het fotoestel gestuurd wordt.

Opgave 2 Het mysterie van de verdwenen zonneneutrino's

De aarde ontvangt voortdurend neutrino's van de zon. In neutrino-observatoria op aarde worden minder zonneneutrino's gedetecteerd dan verwacht werd op grond van het aantal dat de zon produceert. Dit 'mysterie' van de verdwenen zonneneutrino's is in 2002 opgelost door onderzoekers van het neutrino-observatorium in het Canadese Sudbury.

De zonneneutrino's ontstaan bij fusiereacties in de zon. Elke fusiereactie van waterstof levert 26,8 MeV energie op en twee elektronneutrino's.

Neem aan dat de zon de energie die zij uitstraalt volledig uit waterstoffusie haalt, in alle richtingen evenveel neutrino's uitzendt en geen neutrino's absorbeert.

- 5p **7** Bereken het aantal elektronneutrino's dat dan per seconde op de aarde zou moeten vallen. Gebruik daarbij tabel 32C in Binas.

Het observatorium van Sudbury bestaat uit een grote bol die met zwaar water (D_2O) is gevuld. Zie figuur 1. Wanneer een neutrino een deuteriumkern ($D = {}^2_1H$) treft, komt een elektron vrij met zoveel energie dat het gedetecteerd kan worden. Zo'n hoog-energetisch elektron kan in Sudbury op twee manieren ontstaan.

figuur 1

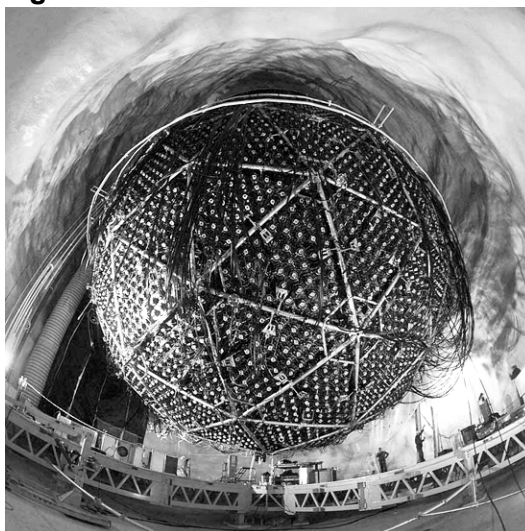

Manier 1.

Een neutrino reageert met een neutron van een deuteriumkern:

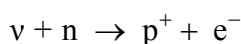

- 2p **8** Teken het reactiediagram van deze reactie.
- 2p **9** Leid reactie 1 af uit β^- -verval van een neutron en geef aan welke symmetrie-operatie(s) je daarbij gebruikt.

Manier 2.

Deze begint met een reactie waarbij een neutrino een deuteriumkern opsplijst in een proton en een neutron:

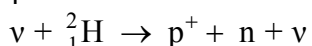

- 4p **10** Bereken hoeveel energie het neutrino bij deze reactie minimaal verliest.

Daarna reageert het vrijkomende neutron met een andere deuteriumkern. Hierbij ontstaat een tritiumkern ($T = {}^3_1\text{H}$) in een aangeslagen toestand. Bij terugval naar de grondtoestand zendt de tritiumkern een gammafoton uit. Dit gammafoton botst tegen een elektron dat hierbij voldoende energie krijgt om gedetecteerd te kunnen worden.

We gebruiken nu het deeltje-in-een-doosmodel om aan te tonen dat een aangeslagen tritiumkern bij terugval naar de grondtoestand inderdaad een gammafoton uitzendt. Hierbij benaderen we de tritiumkern door een kubusvormige doos met ribbe L in de orde van 10^{-14} m. Het terugvallen van de aangeslagen tritiumkern betekent in deze benadering dat een neutron in de doos van energietoestand $(2, 1, 1)$ naar energietoestand $(1, 1, 1)$ terugvalt.

4p **11** Laat met een berekening zien dat hierbij inderdaad een gammafoton vrijkomt.

Met behulp van de energie van de gedetecteerde elektronen kan bepaald worden op welke manier de neutrino's hebben gereageerd. Uit de meetgegevens blijkt dat via manier 1 minder neutrino's worden gedetecteerd dan verwacht. Het aantal neutrino's dat via manier 2 wordt gedetecteerd komt wel met de verwachting overeen. Hieruit concluderen de onderzoekers dat onderweg naar de aarde een deel van de elektronneutrino's verandert in neutrino's van de tweede en derde generatie.

Met deze conclusie en de beide reacties is te verklaren waarom minder neutrino's worden waargenomen via manier 1 en het juiste aantal via manier 2. Men maakt bij deze verklaring gebruik van een behoudswet waaraan de reacties bij beide manieren moeten voldoen.

2p **12** Formuleer de bedoelde behoudswet.

Opgave 3 Planetoïde

Planetoïden zijn kleine, rotsachtige hemellichamen die rond de zon bewegen. Een botsing met de aarde kan grote gevolgen hebben. Een inslag op land geeft een krater van 10 à 20 keer de doorsnede van het object. Een inslag in de oceaan kan een tsunami veroorzaken. In figuur 1 staat een foto van zo'n planetoïde.

figuur 1



In figuur 2 is de ellipsvormige baan van een planetoïde weergegeven.

figuur 2

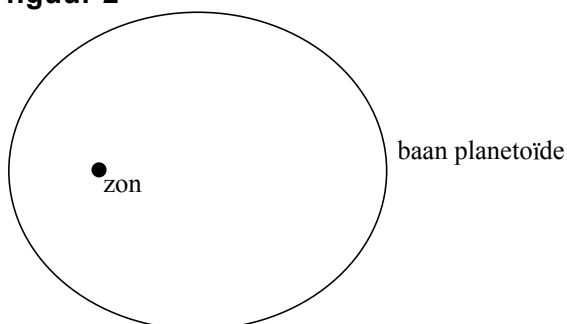

In een ellipsbaan staat de snelheidsvector niet steeds loodrecht op de verbindinglijn van de planetoïde met de zon. De snelheid kan daarom ook een component in de richting van de zon hebben.

In de figuur op de uitwerkbijlage is de snelheidscomponent in de richting van de zon in punt A getekend.

De getekende component heeft een grootte van $8,0 \text{ km s}^{-1}$.

- 3p 13 Bepaal in de figuur op de uitwerkbijlage de grootte van de snelheid waarmee de planetoïde in punt A beweegt.

De totale energie van een planetoïde in zijn ellipsbaan om de zon bestaat uit de som van zijn kinetische energie en zijn gravitatie-energie.

- 3p 14 Beredeneer dat een planetoïde dichterbij de zon een grotere snelheid heeft dan op grotere afstand van de zon.

Op 29 januari 2008 'scheerde' de planetoïde TU24, met een doorsnede van 250 m, op een afstand van $5,38 \cdot 10^8$ m langs de aarde. Neem aan dat de aarde zich toen tussen de zon en de planetoïde bevond. Zie figuur 3. Figuur 3 is niet op schaal.

figuur 3



- 4p **15** Laat met een berekening zien of TU24 op die plaats sterker door de aarde of sterker door de zon wordt aangetrokken.

Stel dat TU24 met een massa van $1,9 \cdot 10^{10}$ kg recht op de aarde afkoerst met een snelheid van $3,7 \cdot 10^4$ m s⁻¹. Men zou dan kunnen proberen TU24 tegen te houden door hem te beschieten met een raket.

Ga uit van een raket met een massa van 280 ton en een snelheid van $1,3 \cdot 10^4$ m s⁻¹ ten opzichte van de aarde. Neem aan dat TU24 en de raket frontaal botsen en na de botsing als één geheel verder gaan.

- 3p **16** Laat met een berekening zien dat hierbij de snelheid van TU24 nauwelijks zou veranderen.

Opgave 4 Regendruppels

Op de foto van figuur 1 zie je vallende regendruppels. (Omdat het een beetje waait, vallen de druppels niet loodrecht naar beneden.)

Tijdens het maken van de foto stond de camera scherpgesteld op de regendruppels die zich halverwege de lens en de muur bevinden.

In figuur 2 staat een schematische tekening van de situatie.

Figuur 2 staat ook op de uitwerkbijlage.

figuur 1

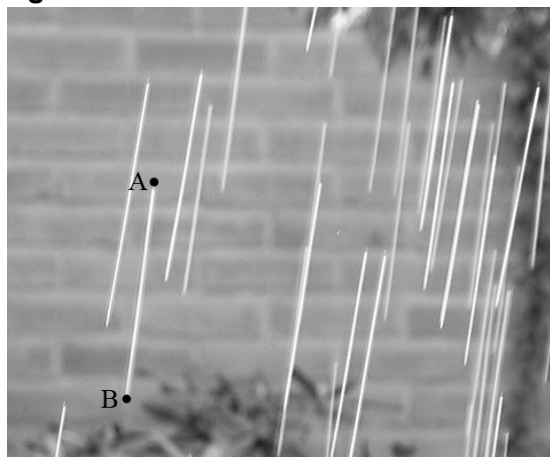

figuur 2

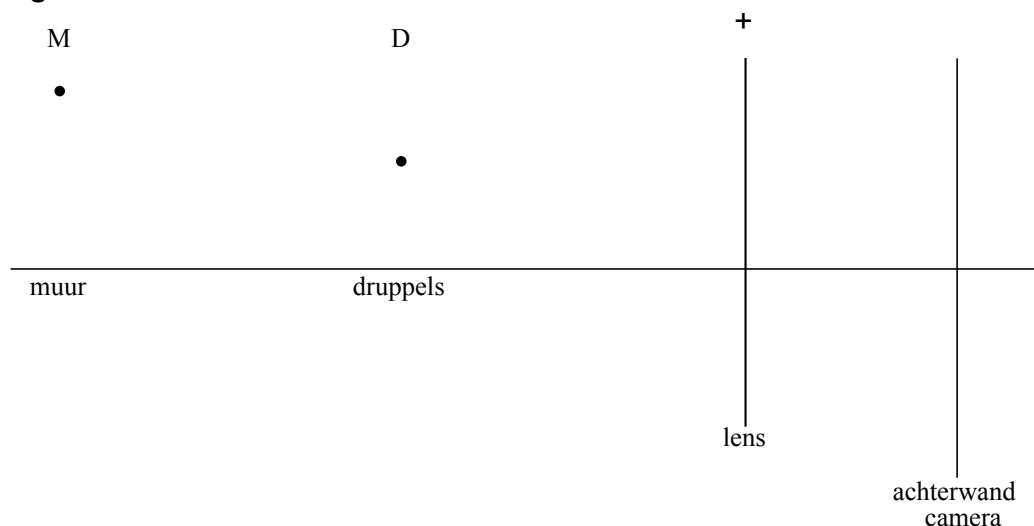

Punt D geeft een druppel aan.
Punt M is een punt van de muur.

- 4p 17 Voer de volgende opdrachten uit:
- Construeer in de figuur op de uitwerkbijlage het beeld van punt D.
 - Bepaal de plaats van een van de brandpunten en construeer het beeld van punt M.
 - Leg uit waarom de afbeelding van de bakstenen op de foto niet scherp is.

Voor de luchtwrijvingskracht op een druppel geldt:

$$F_w = \frac{1}{2} c_w \rho_l A v^2$$

Hierin is:

- c_w de wrijvingscoëfficiënt. Deze is onafhankelijk van de diameter van de druppel;
- ρ_l de dichtheid van de lucht in kg m^{-3} ;
- A de frontale oppervlakte van de druppel in m^2 ;
- v de snelheid van de druppel in ms^{-1} .

Als een druppel met constante snelheid v valt, geldt voor de valsnelheid:

$$v^2 = kr$$

Hierin is:

- r de straal van de druppel in m;
- k een constante.

- 4p **18** Druk de constante k uit in g , c_w , ρ_l en ρ_w .
- ρ_w is de dichtheid van water in kg m^{-3} ;
 - g is de valversnelling in ms^{-2} .

Voor regendruppels op de foto van figuur 1 is de waarde van k gelijk aan $4,0 \cdot 10^4$. De duur van de opname (sluittijd) is $\frac{1}{60}$ s.

De hoogte van een baksteen met één voeg in de muur is 6,0 cm.

De vergroting van een baksteen op de foto is de helft van de vergroting van de druppels.

Bekijk het spoor van de druppel tussen de punten A en B.

- 5p **19** Bepaal de diameter van deze druppel aan de hand van de lengte van het spoor AB op de foto.

Tijdens het vallen verdampt er een klein deel van het water van een druppel.

Dit is zo weinig dat het geen invloed heeft op de valsnelheid van de druppel, maar wel op zijn temperatuur.

- 3p **20** Beredeneer of de temperatuur van de druppel door het verdampen stijgt of daalt.

De snelheid van een druppel is in de laatste 100 m van de val constant. Dit is een gevolg van de luchtwrijving. Door diezelfde luchtwrijving stijgt de temperatuur van de druppel iets. Neem aan dat alle wrijvingswarmte van de vallende druppel leidt tot deze temperatuurstijging.

- 4p **21** Bereken de temperatuurstijging van een druppel in de laatste 100 m van de val als gevolg van de luchtwrijving.

Opgave 5 Plasmalamp

Hans heeft een plasmalamp. Deze bestaat uit een bolvormige metalen elektrode in een glazen bol. Zie figuur 1.

figuur 1

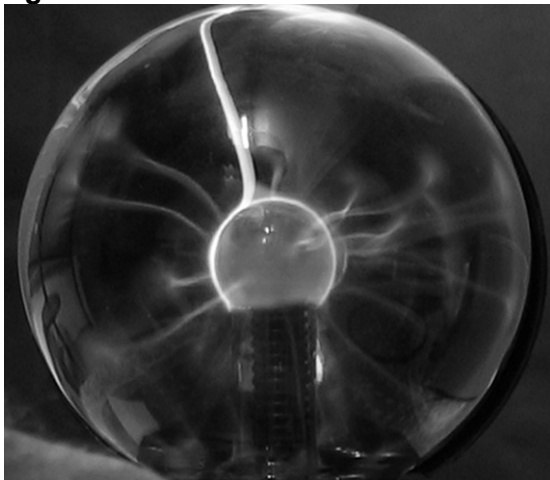

De bol is gevuld met edelgas. Door de hoge spanning tussen de metalen elektrode en de glazen bol ontstaan er bliksemachtige sporen. In zo'n spoor is het gas geïoniseerd.

In figuur 2 zie je een schematische tekening van de glazen bol en de metalen elektrode in het midden. Figuur 2 staat ook op de uitwerkbijlage.

figuur 2

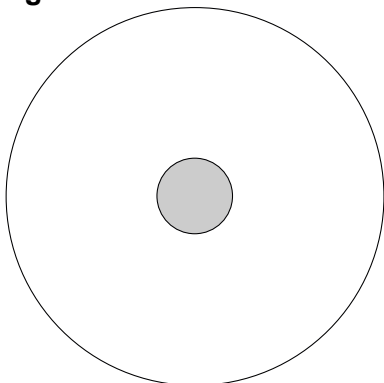

Op een bepaald moment is de bolvormige elektrode negatief ten opzichte van de glazen bol. Neem aan dat er geen ontladingen plaatsvinden.

- 2p **22** Teken in de figuur op de uitwerkbijlage het elektrisch veld in de bol. Gebruik hiervoor minimaal zes elektrische veldlijnen.

Hans plakt een stukje aluminiumfolie op de buitenkant van de glazen bol.
Aan dit aluminiumfolie bevestigt hij een stukje koperdraad.
Zie figuur 3. Figuur 3 staat ook op de uitwerkbijlage.
De koperdraad wordt via een weerstand van $44\text{ k}\Omega$ verbonden met de aarde.
Hans beschikt verder over een stroommeter en een spanningsmeter.

figuur 3

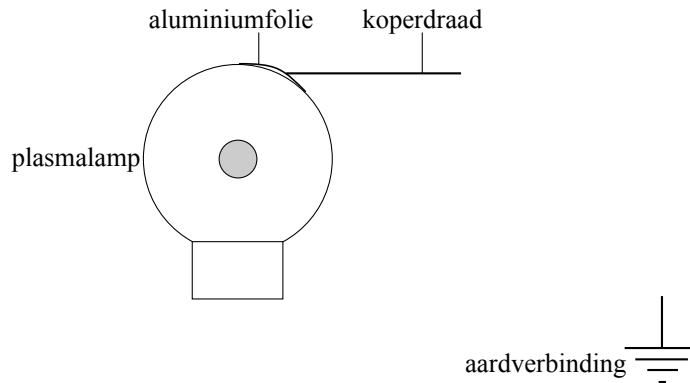

- 3p **23** Teken in de figuur op de uitwerkbijlage een schakelschema dat geschikt is om de stroom door en de spanning over de weerstand te meten.

Let op: de laatste vragen van dit examen staan op de volgende pagina.

Glas is een goede elektrische isolator. De stroom die gemeten wordt tussen het aluminiumfolie en aarde kan dus niet veroorzaakt worden door elektronen die door het glas gaan.

In figuur 4 is een spoor tussen de elektrode en de glazen bol getekend. Door de ionisatie van gas langs dat spoor ontstaat er een geleidende verbinding tussen de elektrode en de binnenkant van het glas. Zie figuur 4.

figuur 4

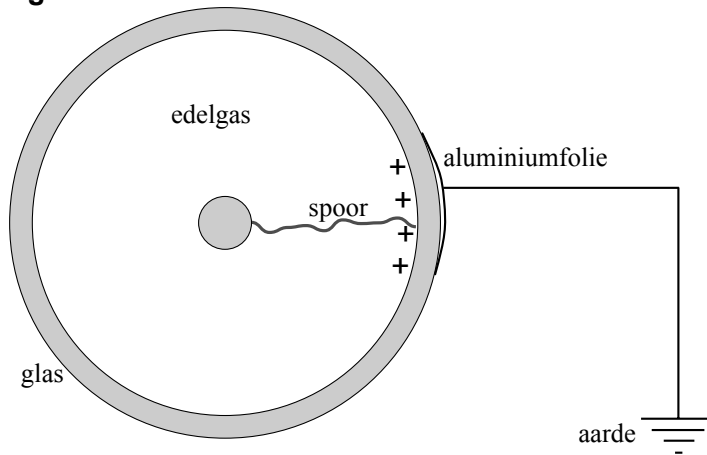

Op een bepaald moment ontstaat op het glas aan de binnenkant van de bol bij het aluminiumfolie een positieve lading. Op datzelfde moment loopt tussen het aluminiumfolie en aarde een stroom.

3p **24** Leg uit of deze stroom van het aluminiumfolie naar aarde loopt of andersom.

In de bol bevindt zich onder andere heliumgas. Door het gas bewegen elektronen die tegen heliumatomen kunnen botsen. Als de snelheid van een elektron groot genoeg is, kan bij een botsing een heliumatoom geïoniseerd worden.

De vrije weglengte is de gemiddelde afstand die een elektron aflegt tussen twee opeenvolgende botsingen met atomen.

2p **25** Leg met behulp van het begrip vrije weglengte uit dat de gasdruk laag moet zijn om heliumatomen te kunnen ioniseren.

De gasdruk in de bol is 10% van de buitenluchtdruk.

In de bol bevindt zich 0,90 L gas met een temperatuur van 18 °C.

4p **26** Bereken het aantal moleculen gas dat zich in de bol bevindt.